

ARIA X2 TB

Manuel d'utilisation

©2025 ELATION PROFESSIONAL tous droits réservés. Les informations, spécifications, diagrammes, images et instructions contenues dans le présent document sont susceptibles d'être modifiées sans préavis. Le logo ELATION PROFESSIONAL ainsi que les noms et numéros de produit qui y figurent sont des marques commerciales d'ELATION PROFESSIONAL. La protection par copyright revendiquée couvre toutes les formes et tous les types de documents et d'informations susceptibles d'être protégés par les lois statutaires ou judiciaires actuelles ou futures. Les noms de produits utilisés dans ce document peuvent être des marques ou des marques déposées de leurs sociétés respectives et sont reconnus comme tels. Toutes les marques et tous les noms de produits ne provenant pas d'ELATION sont des marques ou des marques déposées de leurs sociétés respectives.

ELATION PROFESSIONAL et toutes les sociétés affiliées déclinent par la présente toute responsabilité pour les dommages matériels, équipements, bâtiments et installations électriques, les blessures à toute personne ainsi que pour les pertes économiques directes ou indirectes associées à l'utilisation ou à la confiance accordée à toute information contenue dans ce document et/ou résultant du montage, de l'installation, du gréage et de l'exploitation incorrects, dangereux, insuffisants ou négligents de ce produit.

Elation Professional USA | 6122 S. Eastern Ave. | Los Angeles, CA. 90040
323-582-3322 | www.elationlighting.com | info@elationlighting.com

Elation Professional B.V. | Junostraat 2 | 6468 EW Kerkrade, The Netherlands
+31 45 546 85 66 | www.elationlighting.eu | info@elationlighting.eu

Elation Professional Mexico | AV Santa Ana 30 | Parque Industrial Lerma, Lerma, Mexico 52000
+52 (728) 282-7070

VERSION DU DOCUMENT



En raison de fonctionnalités supplémentaires du produit et/ou d'améliorations, une version mise à jour de ce document peut être disponible en ligne. Veuillez scanner le code QR avec votre appareil mobile ou visiter www.elationlighting.com pour obtenir la dernière révision/mise à jour de ce manuel avant l'installation et/ou la programmation.

Date	Version du document	Version du logiciel >	Canaux DMX	Remarques
11/13/25	1.0	1.00	N/A	Version initiale
06/18/26	1.1	N/C	N/A	Mis à jour : Spécifications

TABLE DES MATIÈRES

Informations générales	4
Consignes de sécurité	5
Avertissements relatifs à la batterie	6
Aperçu	7
Connexions arrière	8
Configuration DMX	9
Consignes d'installation	11
Configuration de l'application Aria X2 BLE	16
Menu système	18
Directives sur les fréquences et l'emplacement sans fil	20
Mise à jour du firmware	21
Entretien	22
Spécifications	23
Dessins dimensionnels	24
Accessoires optionnels Informations sur l'antenne	25
Déclaration FCC	26

INFORMATIONS GÉNÉRALES

INTRODUCTION

Veillez lire et comprendre attentivement et intégralement les instructions contenues dans ce manuel avant de tenter d'utiliser cet appareil. Ces instructions contiennent des informations importantes sur la sécurité et l'utilisation. Cet appareil est destiné uniquement à un usage professionnel.

DÉBALLAGE

Chaque appareil a été soigneusement testé et expédié en parfait état de fonctionnement. Vérifiez attentivement le carton d'expédition pour détecter tout dommage pouvant être survenu pendant le transport. Si le carton est endommagé, inspectez soigneusement l'appareil pour détecter d'éventuels dommages et assurez-vous que tous les accessoires nécessaires à l'installation et au fonctionnement de l'appareil sont présents et intacts. En cas de dommages constatés ou de pièces manquantes, veuillez contacter notre service client pour obtenir des instructions supplémentaires. Merci de ne pas retourner cet appareil à votre revendeur sans avoir d'abord contacté le service client. Veuillez ne pas jeter le carton d'expédition à la poubelle et, dans la mesure du possible, recycler.

CONTENU DE LA BOÎTE

1,83 m de câble d'alimentation avec verrouillage
2 antennes

SERVICE CLIENT

Contactez le service ELATION pour toute demande de service ou d'assistance concernant le produit. Vous pouvez également visiter forums.elationlighting.com pour poser des questions, laisser des commentaires ou faire des suggestions.

ELATION SERVICE USA - Monday - Friday 8:00am to 4:30pm PST
323-582-3322 | support@elationlighting.com

ELATION SERVICE EUROPE - Monday - Friday 08:30 to 17:00 CET
+31 45 546 85 63 | Fax +31 45 546 85 96 | support@elationlighting.eu

PIÈCES DE RECHANGE Veuillez visiter parts.elationlighting.com

GARANTIE LIMITÉE

Pour obtenir des informations à jour sur la garantie de votre appareil, veuillez consulter la page d'informations sur la garantie d'Elation en ligne ou scanner les codes QR ci-dessous.



USA: <https://www.elationlighting.com/warranty-information>



EU: https://www.elationlighting.eu/terms_and_conditions

IL N'Y A AUCUNE PIÈCE RÉPARABLE PAR L'UTILISATEUR À L'INTÉRIEUR DE CET APPAREIL. NE TENTEZ AUCUNE RÉPARATION PAR VOUS-MÊME, CAR CELA ANNULERA LA GARANTIE DU FABRICANT. LES DOMMAGES RÉSULTANT DE MODIFICATIONS DE CET APPAREIL ET/OU DU NON-RESPECT DES CONSIGNES DE SÉCURITÉ ET DIRECTIVES DE CE MANUEL ANNULENT LA GARANTIE DU FABRICANT ET NE SONT PAS COUVERTS PAR UNE RÉCLAMATION OU UNE RÉPARATION.

DIRECTIVES DE SÉCURITÉ

Cet appareil est un équipement électronique sophistiqué. Pour garantir un fonctionnement optimal, il est important de suivre toutes les instructions et directives de ce manuel. Elation Professional n'est pas responsable des blessures et/ou dommages résultant d'une mauvaise utilisation de cet appareil due au non-respect des informations contenues dans ce manuel. Seules les pièces et/ou accessoires d'origine fournis avec cet appareil doivent être utilisés. Toute modification de l'appareil, des pièces incluses et/ou des accessoires annulera la garantie originale du fabricant et augmentera le risque de dommages et/ou de blessures corporelles.



CLASSE DE PROTECTION 1 – L'APPAREIL DOIT ÊTRE CORRECTEMENT MIS À LA TERRE



IL N'Y A AUCUNE PIÈCE RÉPARABLE PAR L'UTILISATEUR À L'INTÉRIEUR DE CET APPAREIL. N'ESSAYEZ AUCUNE RÉPARATION VOUS-MÊME ; CELA ANNULERA LA GARANTIE DU FABRICANT. LES DOMMAGES RÉSULTANT DE MODIFICATIONS APPORTÉES À CET APPAREIL ET/OU DU NON-RESPECT DES CONSIGNES DE SÉCURITÉ ET DIRECTIVES DE CE MANUEL ANNULENT LA GARANTIE DU FABRICANT ET NE SONT PAS ADMISSIBLES À UNE RÉCLAMATION OU À UNE RÉPARATION SOUS GARANTIE.



**NE BRANCHEZ PAS L'APPAREIL SUR UN GRADATEUR !
N'OUVREZ JAMAIS CET APPAREIL LORSQU'IL EST EN FONCTION !
DÉBRANCHEZ L'ALIMENTATION AVANT D'ENTREPRENDRE TOUTE MAINTENANCE !
NE TOUCHEZ JAMAIS L'APPAREIL PENDANT SON FONCTIONNEMENT, CAR IL PEUT ÊTRE CHAUD !
GARDEZ LES MATÉRIAUX INFLAMMABLES À L'ÉCART DE L'APPAREIL!**



**UTILISATION EN INTÉRIEUR / ENDROITS SECS UNIQUEMENT !
NE PAS EXPOSER L'APPAREIL À LA PLUIE OU À L'HUMIDITÉ !!**

NE SECOUEZ PAS l'appareil ; évitez toute force excessive lors de l'installation et/ou de l'utilisation de l'appareil.

N'UTILISEZ PAS l'appareil si le cordon d'alimentation est effiloché, pincé, endommagé et/ou si l'un de ses connecteurs est abîmé ou ne s'insère pas correctement et facilement dans l'appareil.

NE FORCEZ JAMAIS un connecteur d'alimentation dans l'appareil. Si le cordon d'alimentation ou l'un de ses connecteurs est endommagé, remplacez-le immédiatement par un modèle neuf de puissance similaire.

Lors de l'installation de l'appareil dans un environnement suspendu, utilisez toujours de la visserie d'un diamètre minimum M10 x 25 mm, et installez toujours l'appareil avec un câble de sécurité adapté et correctement homologué.

Déconnectez toujours l'appareil de la source d'alimentation principale avant d'effectuer tout type d'entretien et/ou de nettoyage.

Manipulez toujours le cordon d'alimentation par la fiche ; ne débranchez jamais en tirant sur le câble.

Lors de la première mise en service de cet appareil, une légère fumée ou une odeur peut se dégager de l'intérieur de l'appareil. Ce phénomène est normal et provient de l'excès de peinture à l'intérieur du boîtier qui brûle sous l'effet de la chaleur générée par la lampe; cela diminuera progressivement avec le temps.

Des pauses régulières dans le fonctionnement garantiront que l'appareil reste opérationnel pendant de nombreuses années.

N'UTILISEZ QUE l'emballage et les matériaux d'origine pour transporter l'appareil en vue d'un entretien.

AVERTISSEMENTS RELATIFS À LA BATTERIE

PRÉCAUTIONS DE MANIPULATION

Ne pas court-circuiter la batterie. Évitez de soumettre la batterie à un court-circuit, car cela génère un courant très élevé, entraînant une surchauffe, des fuites de gel électrolytique, des émanations nocives, un risque d'explosion ou d'autres dommages à la batterie.

Chocs mécaniques. La chute, les impacts, les coups ou la flexion de l'appareil, ou tout autre type de choc mécanique, peuvent provoquer une défaillance ou réduire la durée de vie de la batterie.

Ne pas démonter les batteries. Ne jamais démonter les batteries, car cela peut provoquer un court-circuit interne, entraînant un incendie, une explosion, la libération de fumées nocives ou d'autres risques. Le gel électrolytique est dangereux et tout contact doit être évité autant que possible. Si le gel électrolytique entre en contact avec la peau ou les yeux, rincez immédiatement la zone à l'eau claire et consultez immédiatement un médecin.

Ne pas exposer la batterie à la chaleur ou au feu. Ne jamais incinérer ou jeter les batteries dans le feu, car cela pourrait provoquer une explosion.

Ne pas exposer la batterie à l'eau ou aux liquides. Ne jamais exposer ni immerger les batteries dans un liquide de quelque type que ce soit, y compris l'eau, l'eau de mer, les boissons gazeuses, les jus, le café ou toute autre boisson.

Remplacement de la batterie. Pour le remplacement de la batterie, veuillez contacter le service client. N'utilisez jamais une batterie endommagée. Le transport peut endommager la batterie. Si vous constatez des dommages, y compris des dommages au boîtier en plastique de la batterie, une déformation de l'emballage de la batterie, une odeur chimique ou d'électrolyte, une fuite de gel électrolytique ou tout autre dommage, N'UTILISEZ PAS la batterie. Une batterie dégageant une odeur d'électrolyte ou présentant une fuite de gel doit être tenue à l'écart du feu pour éviter tout risque d'incendie ou d'explosion.

Stockage de la batterie. La batterie doit être stockée à température ambiante, avec une charge d'au moins 50 %. Lors de longues périodes de stockage, il est recommandé de recharger la batterie tous les 6 mois. Cela permettra de prolonger sa durée de vie et d'assurer que le niveau de charge ne tombe pas en dessous de 30 %.

Autres réactions chimiques. Les batteries fonctionnant grâce à une réaction chimique, leurs performances se détérioreront avec le temps, même si elles sont stockées longtemps sans être utilisées. De plus, si certaines conditions d'utilisation (telles que la charge, la décharge, la température ambiante, etc.) ne sont pas maintenues dans les plages spécifiées, la durée de vie de la batterie peut être réduite ou l'appareil utilisant la batterie peut être endommagé par des fuites de gel électrolytique. Si la batterie ne peut pas maintenir sa charge sur de longues périodes, même lorsqu'elle est correctement chargée, cela peut indiquer qu'un remplacement de la batterie est nécessaire.

Élimination de la batterie. Veuillez éliminer la batterie conformément aux réglementations locales.

APERÇU

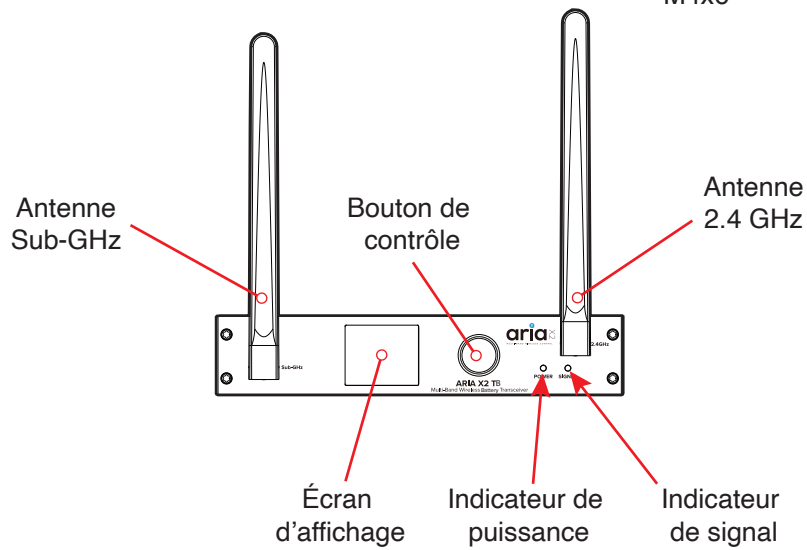
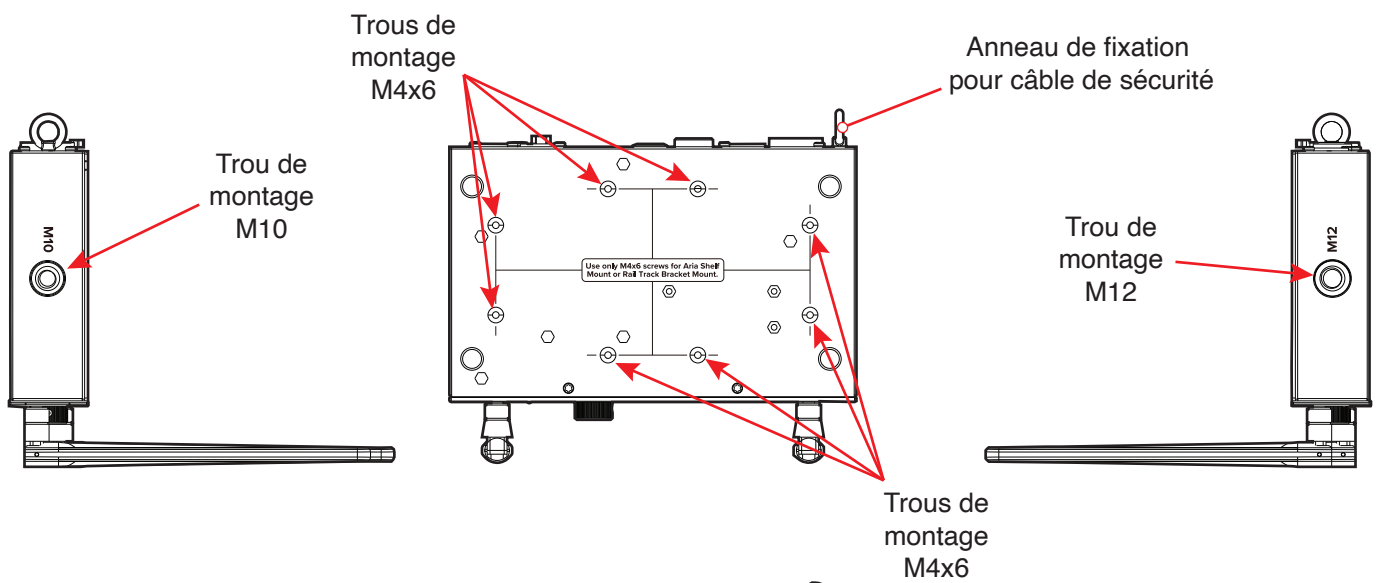
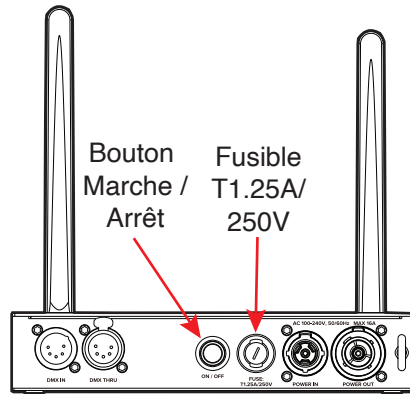

CONNEXIONS ARRIÈRE

CONNEXIONS AC

Le Aria X2 Transceiver est conçu pour une tension de 100 à 240 V, 50/60 Hz, et accepte l'alimentation secteur AC dans cette plage. Ne le connectez pas à une alimentation en dehors de cette plage. Veuillez noter que l'appareil utilise un fusible T1,25 A/250 V. Les dommages résultant d'une connexion incorrecte ne sont pas couverts par la garantie.

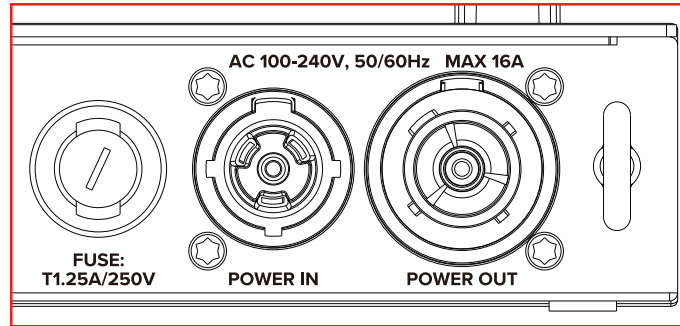

CONNEXIONS DMX:

Les connexions d'entrée/sortie DMX sont des XLR 5 broches mâle/femelle. Le brochage de la prise est le suivant : broche 1 à la masse (blindage), broche 2 au froid (-) et broche 3 au chaud (+). Les broches 4 et 5 ne sont pas utilisées. Branchez soigneusement les câbles DMX sur les ports correspondants. Pour éviter d'endommager les ports DMX, assurez un soutien et un relâchement de tension appropriés. Évitez de connecter directement des FOH Snakes aux ports.

Broche	Connexion
1	Masse
2	Données -
3	Données +
4	Non connecté
5	Non connecté

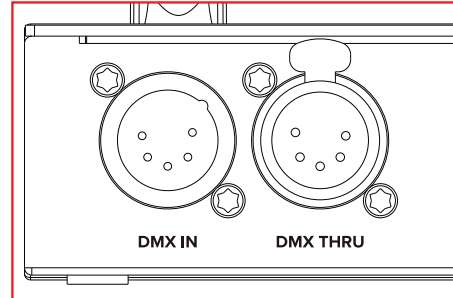

CONFIGURATION DMX

DMX-512:

Le Digital Multiplex, ou DMX, est un protocole universel utilisé par la plupart des fabricants d'éclairages et de contrôleurs pour la communication entre les luminaires intelligents et les contrôleurs. Un contrôleur DMX envoie des instructions de données DMX du contrôleur vers le luminaire. Les données DMX sont transmises sous forme de données série, circulant de luminaire en luminaire via les bornes XLR DATA IN et DATA OUT présentes sur tous les luminaires DMX. La plupart des contrôleurs ne possèdent qu'une borne DATA OUT.

CHAÎNAGE DMX:

En tant que protocole, le DMX permet de connecter et de contrôler tous les modèles de différents fabricants à partir d'un seul contrôleur, à condition que tous les luminaires et le contrôleur soient compatibles DMX. Pour garantir une transmission correcte des données DMX lors de l'utilisation de plusieurs luminaires DMX, utilisez le chemin de câble le plus court possible. L'ordre dans lequel les luminaires sont connectés sur une ligne DMX n'affecte pas l'adressage DMX. Par exemple, un luminaire assigné à l'adresse DMX 1 peut être placé n'importe où sur la ligne DMX : au début, à la fin ou au milieu. Ainsi, le premier luminaire contrôlé par le contrôleur peut être le dernier dans la chaîne. Lorsque qu'un luminaire est assigné à l'adresse DMX 1, le contrôleur DMX sait envoyer les données destinées à cette adresse à ce luminaire, peu importe sa position dans la chaîne DMX.

EXIGENCES RELATIVES AU CÂBLE DE DONNÉES (CÂBLE DMX):

Le Aria X2 Transceiver peut être contrôlé via le protocole DMX-512. L'adresse DMX est configurée électroniquement à l'aide des commandes situées sur le panneau avant de l'appareil. Tant l'appareil que le contrôleur DMX nécessitent un câble de données DMX-512 110 Ohms approuvé pour l'entrée et la sortie des données. Les câbles Accu-Cable DMX sont recommandés. Si vous fabriquez vos propres câbles, assurez-vous d'utiliser un câble blindé standard 110-120 Ohms (disponible dans la plupart des magasins professionnels de sonorisation et d'éclairage). Les câbles doivent être équipés d'un connecteur XLR mâle à une extrémité et d'un connecteur XLR femelle à l'autre extrémité. De plus, gardez à l'esprit que les câbles DMX doivent être connectés en série et ne peuvent pas être répartis.



TERMINAISON DE LIGNE:

Lors de l'utilisation de longues liaisons de câble, il peut être nécessaire d'utiliser un terminateur sur le dernier appareil afin d'éviter un comportement erratique. Un terminator est une résistance de 110-120 Ohms, 1/4 W, connectée entre les broches 2 et 3 d'un connecteur XLR mâle (DATA + et DATA -). Insérez cette unité dans le connecteur XLR femelle du dernier appareil de votre chaîne pour terminer la ligne. L'utilisation d'un terminator de câble (référence ADJ : Z-DMX/T) réduit les risques de comportements erratiques.

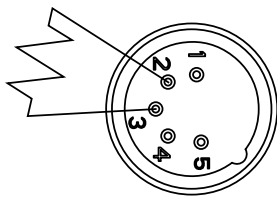

Un terminateur DMX512 réduit les erreurs de signal et évite la plupart des interférences causées par les réflexions de signal. Connectez la broche 2 (DMX-) et la broche 3 (DMX+) du dernier luminaire de la chaîne à une résistance de 120 Ohms, 1/4 W pour terminer la ligne.

CONFIGURATION DMX

INSTRUCTIONS DE FONCTIONNEMENT DU ARIA X2 TB

Mode Émetteur : Lors de la transmission, l'indicateur de signal devient orange. Vous pouvez sélectionner 2,4 G ou Sub-GHz pour choisir un autre canal.

Mode Récepteur : Lorsque vous réglez l'appareil en mode récepteur avec la même fréquence (2,4 G ou Sub-GHz) et le même canal que l'émetteur, l'indicateur LED devient vert. Vous pouvez alors contrôler l'éclairage.

ARIA X2 TB EN MODE ÉMETTEUR

Lorsque vous connectez le Aria X2 TB à un contrôleur DMX, l'indicateur de signal DMX devient vert. L'indicateur du Aria X2 TB devient orange, ce qui signifie qu'il est en mode transmission. **Veillez noter que l'unité transmettrice se connectera automatiquement aux autres unités Aria X2 TB à proximité qui ont été réglées sur la même fréquence.**

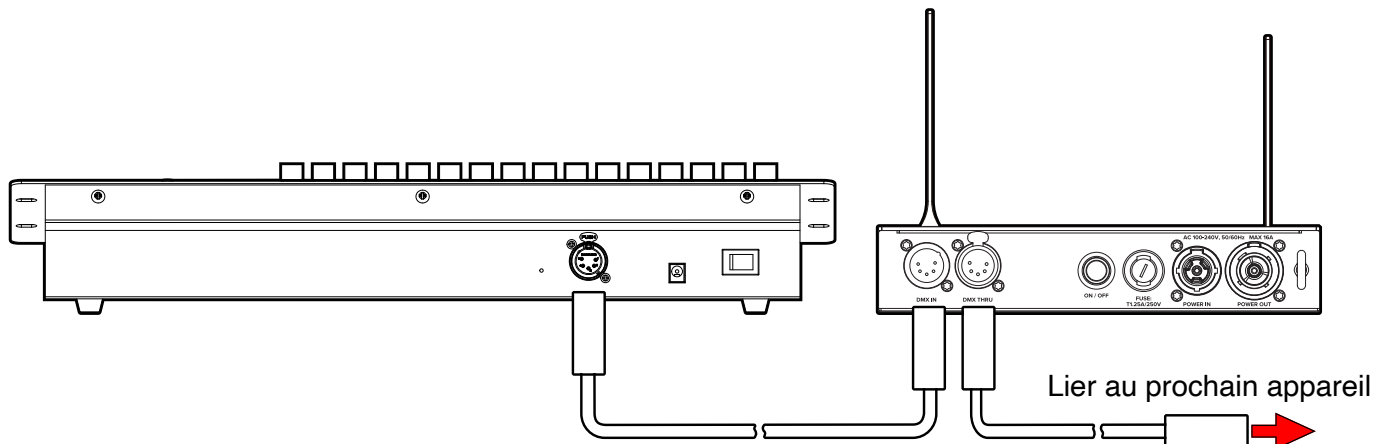

ATTRIBUTION DES ÉTIQUETTES DES APPAREILS

Il est possible d'attribuer une étiquette personnalisée aux appareils afin de mieux distinguer chaque appareil. Pour ce faire, utilisez le bouton encodeur pour naviguer jusqu'au menu Étiquette dans le menu principal, puis sélectionnez soit **Rename** soit **Modify** et saisissez l'étiquette souhaitée pour l'appareil.

- **Rename** permet à l'utilisateur de créer une nouvelle étiquette à partir de zéro, en commençant par une étiquette complètement vide.
- **Modify** permet à l'utilisateur de partir de l'étiquette actuellement utilisée (qui, par défaut usine, sera "Aria X2 TB") et d'apporter des modifications à cette étiquette.

INSTRUCTIONS D'INSTALLATION



DÉBRANCHEZ L'ALIMENTATION AVANT TOUTE OPÉRATION DE MAINTENANCE!



CONNEXIONS ÉLECTRIQUES

Un électricien qualifié doit être employé pour toutes les connexions et/ou installations électriques.



FAITES PREUVE DE PRUDENCE LORS DU RACCORDEMENT EN SÉRIE D'APPAREILS D'AUTRES MODÈLES, CAR LA CONSOMMATION ÉLECTRIQUE DE CES APPAREILS PEUT DÉPASSER LA PUISSANCE MAXIMALE DE SORTIE DE CET APPAREIL. VÉRIFIEZ LE MARQUAGE SUR LE SILK SCREEN POUR CONNAÎTRE L'AMPÉRAGE MAXIMAL.



LE ARIA X2 TB EST CONÇU POUR ÊTRE MONTÉ SUR UNE STRUCTURE ; TOUTEFOIS, IL PEUT ÉGALEMENT ÊTRE UTILISÉ DE MANIÈRE AUTONOME, AUQUEL CAS L'APPAREIL DOIT ÊTRE POSÉ SUR UNE SURFACE PLANE ET SOLIDE.

L'appareil **DOIT** être installé conformément à tous les codes et règlements électriques et de construction locaux, nationaux et commerciaux en vigueur dans le pays.

RACCORDEMENT EN SÉRIE D'ALIMENTATION



FAITES PREUVE DE PRUDENCE LORS DU RACCORDEMENT EN SÉRIE D'ALIMENTATION, CAR LA CONSOMMATION ÉLECTRIQUE PEUT DÉPASSER LA PUISSANCE MAXIMALE DE SORTIE DE CET APPAREIL. VÉRIFIEZ LE MARQUAGE SUR LE MARQUAGE SUR L'APPAREIL POUR CONNAÎTRE L'AMPÉRAGE MAXIMAL.

INSTRUCTIONS D'INSTALLATION

INSTALLATION EN RACK

1. Faites glisser les unités Aria X2 TB à l'arrière de l'étagère de rack.
2. Alignez les trous de montage situés sous chaque Aria X2 TB avec les trous correspondants de l'étagère de rack, puis fixez chaque unité à l'étagère à l'aide de (4x) vis M4x6.

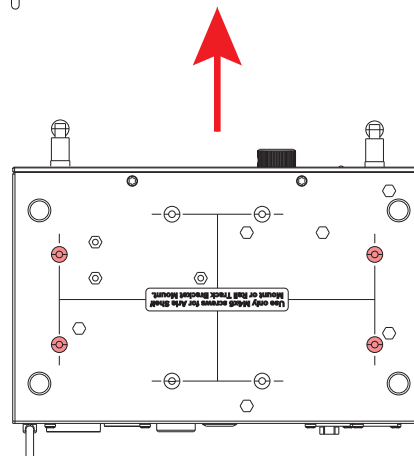
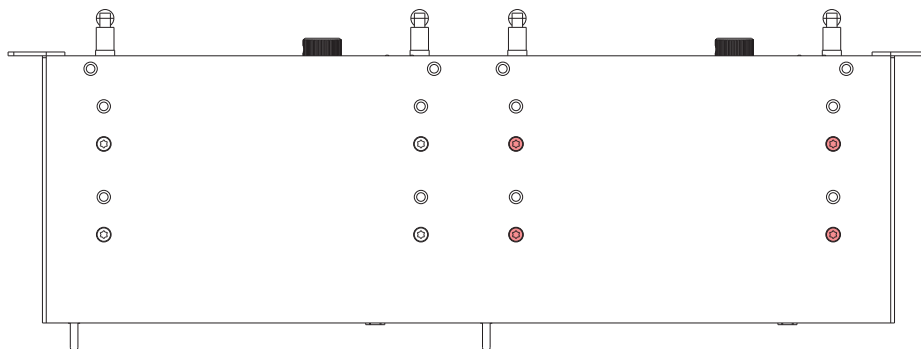
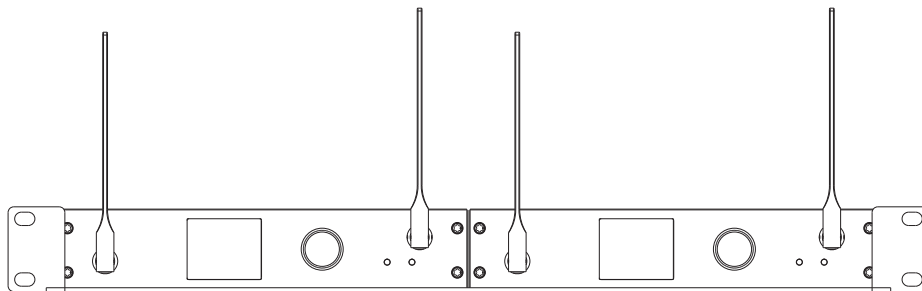
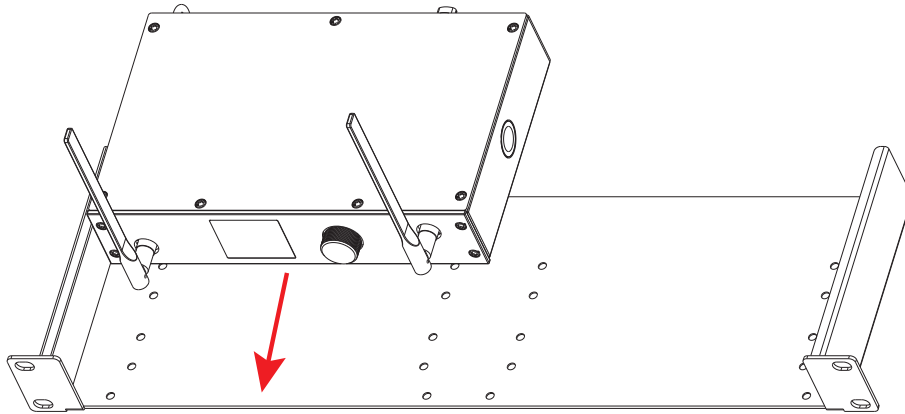

INSTRUCTIONS D'INSTALLATION

ÉTAGÈRE DE RACK ARIA (VENDUE SÉPARÉMENT):

1. Alignez les trous des pattes de montage de l'étagère de rack Aria avec les trous verticaux correspondants du rack, en vous assurant de positionner l'appareil à la hauteur souhaitée.
2. Insérez (4x) vis dans les trous des pattes de montage de l'étagère de rack 19" et serrez-les solidement.
3. Assurez-vous que les appareils sont fermement fixés à l'étagère de rack 19" et que celle-ci est solidement attachée au rack avant de connecter des câbles.

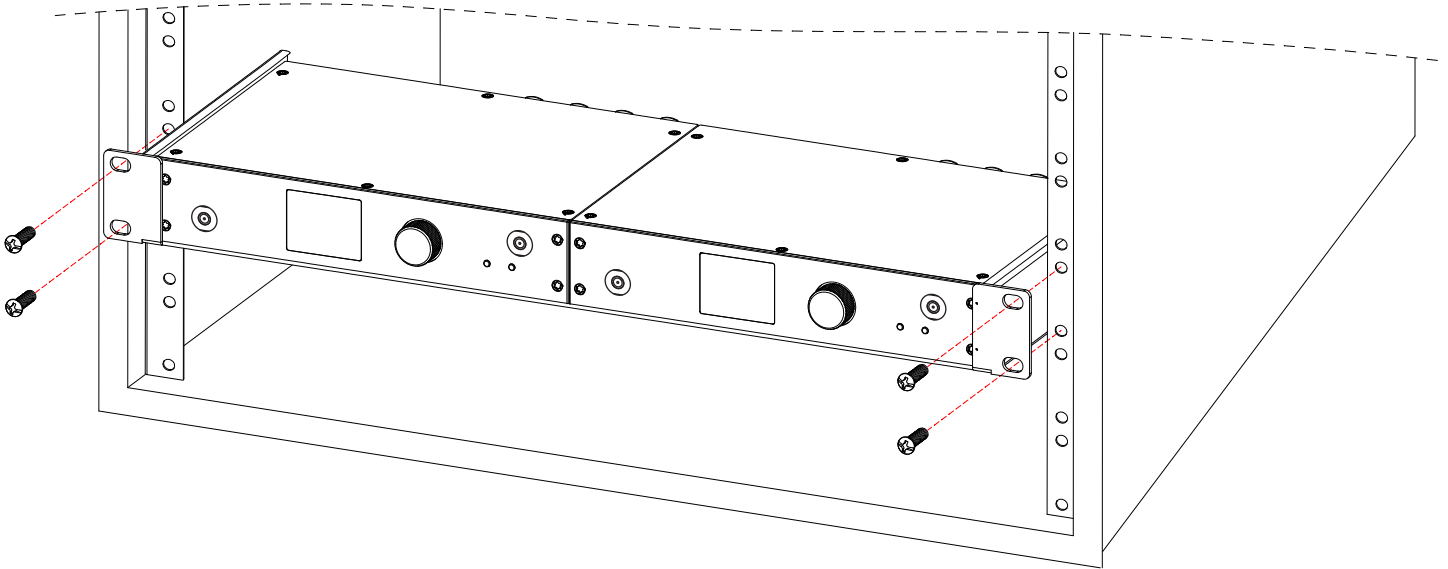

INSTRUCTIONS D'INSTALLATION

ADAPTATEURS POUR RAIL DIN 35 MM (VENDUS SÉPARÉMENT):

1. Fixez 2 adaptateurs pour rail DIN 35 mm sous le Aria X2 TB à l'aide de (2x) vis M4x6.

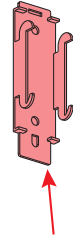
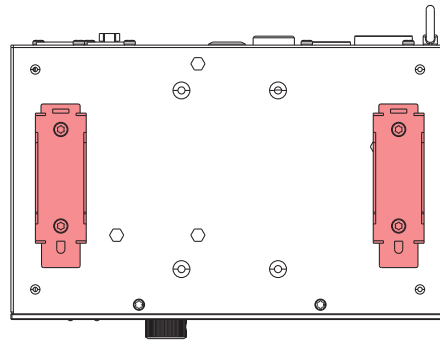

Adaptateur pour rail DIN 35 mm

2. Montez le Aria X2 TB en alignant les adaptateurs pour rail DIN 35 mm avec les rainures du rail DIN 35 mm. Faites glisser le Aria X2 TB sur le rail jusqu'à ce qu'il s'enclenche ou se verrouille solidement.

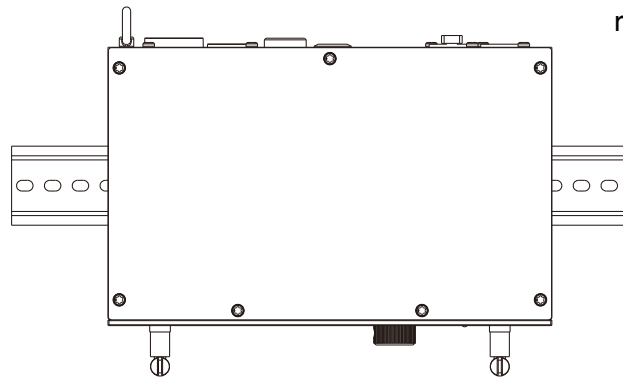

Rail DIN 35 mm

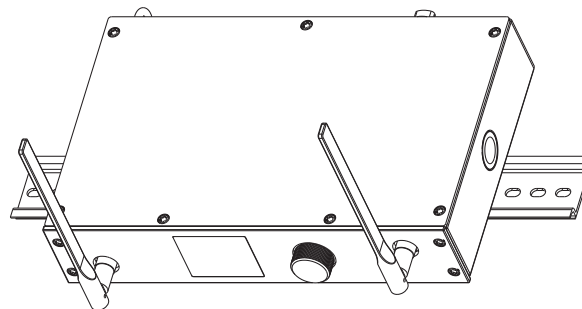
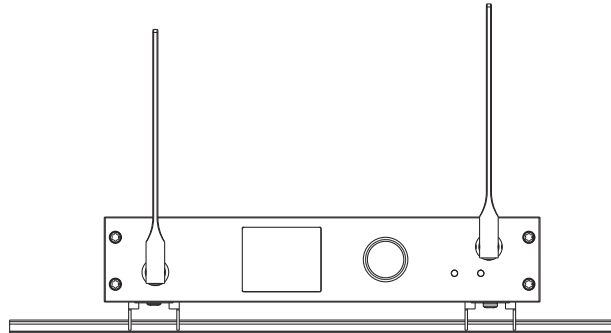

INSTRUCTIONS D'INSTALLATION

INSTALLATION SUR STRUCTURE

Insérez un boulon en acier 18,8 M10x20 mm ou M12x25 mm (non inclus) dans le trou de montage de la serre (non incluse), puis vissez-le dans le trou M10 correspondant (illustré ci-dessous à gauche) ou le trou M12 correspondant (illustré ci-dessous à droite). Le boulon doit être vissé au moins 18 mm (0,7 po) dans la base de l'appareil.

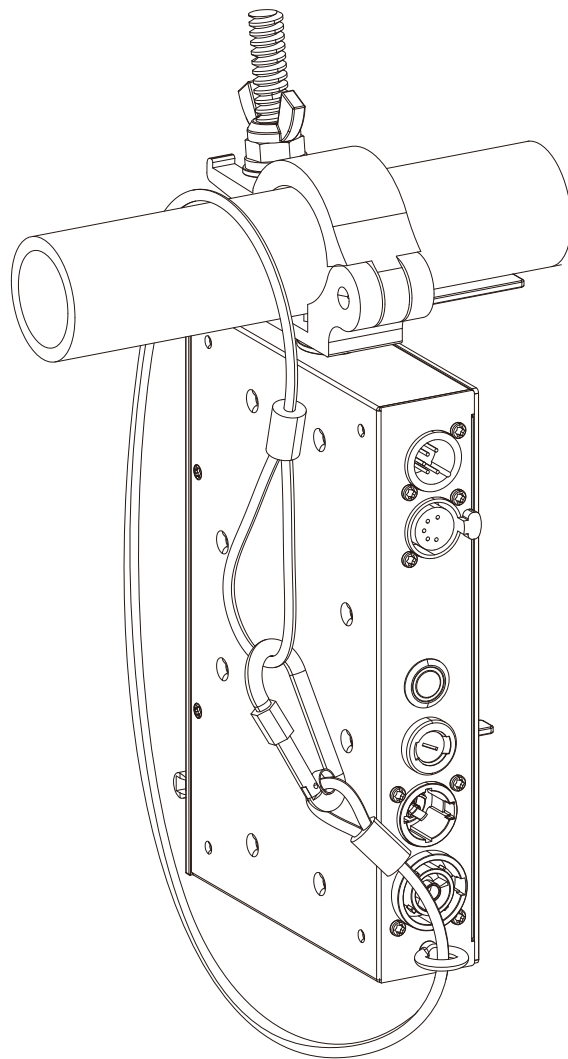
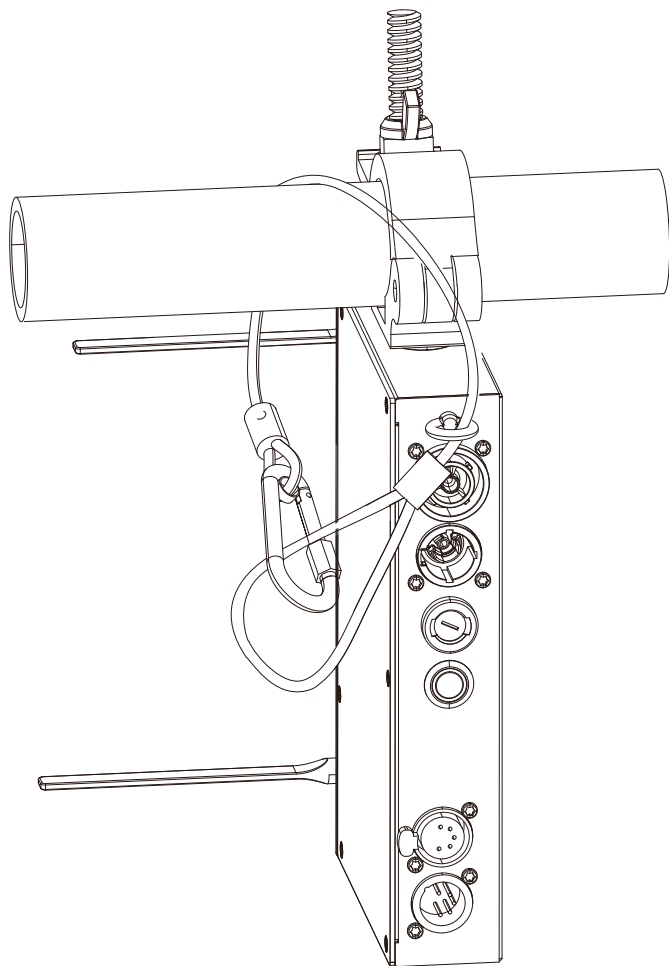
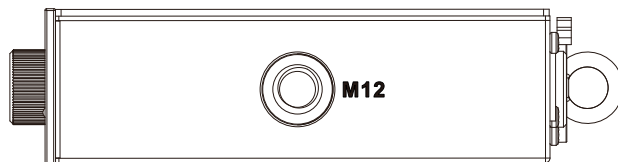
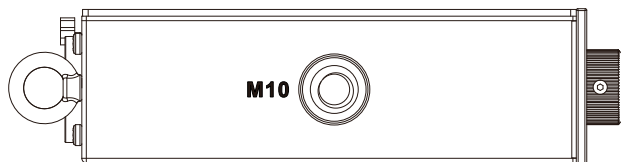

LES PROJECTEURS TOMBANTS PEUVENT CAUSER DES BLESSURES GRAVES OU DES DOMMAGES IMPORTANTS AUX ÉQUIPEMENTS ! POUR CETTE RAISON, LES PROJECTEURS DOIVENT ÊTRE INSTALLÉS ET INSPECTÉS UNIQUEMENT PAR DU PERSONNEL QUALIFIÉ. NE PAS INSTALLER L'APPAREIL SI VOUS NE POSSÉDEZ PAS LES QUALIFICATIONS NÉCESSAIRES OU SI VOUS AVEZ DES DOUTES SUR LA SÉCURITÉ ET LA FIABILITÉ DE L'INSTALLATION OU DE L'EMPLACEMENT!



ATTACHEZ TOUJOURS UN CÂBLE DE SÉCURITÉ LORS DE L'INSTALLATION DE CE PROJECTEUR EN ENVIRONNEMENT SUSPENDU, AFIN DE GARANTIR QU'IL NE TOMBERA PAS EN CAS DE DÉFAILLANCE DE LA SERRE.

CONFIGURATION DE L'APPLICATION ARIA X2 BLE

INFORMATIONS GÉNÉRALES

L'application Bluetooth Aria peut se connecter sans fil à tout appareil équipé d'un module Aria wireless DMX et dont la fonction Bluetooth est activée.

Avant d'installer le projecteur dans un emplacement éloigné, vérifiez que l'alimentation principale du projecteur est activée et que la fonction Bluetooth a été activée dans le menu système du projecteur. Certains projecteurs peuvent avoir le Bluetooth désactivé par défaut. Si cette fonction est désactivée, le projecteur ne pourra pas être configuré à distance à l'aide de l'application Aria et devra être configuré directement depuis l'écran de contrôle du projecteur.

De plus, l'utilisateur devrait envisager de régler le paramètre « No DMX » du projecteur sur « Hold Last ». Cela permettra au projecteur de continuer à fonctionner avec les réglages actuels, même si l'appareil utilisant l'application Aria sort de portée, si l'application est fermée ou si le signal est interrompu, réduisant ainsi les perturbations dans le fonctionnement des projecteurs.

APPAREILS HÉRITÉS

Veillez noter que les appareils connectés hérités, tels que ceux utilisant Wifly, E-Fly ou Magfly, ne sont pas compatibles avec cette application. Pour ces appareils hérités, l'utilisation d'un bridge est recommandée, car celui-ci peut communiquer avec ces appareils via son protocole SM220.

L'application Aria X2 BLE est actuellement disponible sur l'App Store d'Apple.

IDENTIFICATION DU LUMINAIRE

Les appareils compatibles Aria peuvent être identifiés et connectés via l'onglet **Fixtures** de l'application. Cet onglet affiche un ensemble de vingt-quatre boutons pouvant être attribués aux appareils compatibles Aria situés à portée, et les boutons seront automatiquement assignés aux appareils dans l'ordre où ils sont détectés. S'il y a plus de vingt-quatre unités à portée, il peut être nécessaire d'utiliser la fonction de filtrage pour rechercher le luminaire souhaité. L'emplacement des boutons peut être modifié en sélectionnant la touche de configuration ; l'utilisateur peut ensuite faire glisser les boutons vers l'emplacement souhaité et appuyer sur Enregistrer pour conserver les modifications. Une fois qu'un appareil est reconnu par l'application, il peut également être assigné à un bouton particulier. À partir de ce moment, l'appareil assigné sera toujours affecté à cet emplacement de bouton.

NOTE IMPORTANTE : Pour la version 0.65 ou supérieure, un mot de passe système partagé est requis pour se connecter à tout appareil.

Contrairement au DMX sans fil, le Bluetooth est un protocole nécessitant une connexion préalable. Pour se connecter à un appareil ou à un luminaire, touchez le bouton qui lui est attribué dans l'onglet **Fixtures**. Si la connexion est réussie, un cadre vert apparaîtra autour du bouton, indiquant que l'application a pu récupérer les valeurs de canaux actuelles du luminaire. L'application doit être connectée à un luminaire pour pouvoir utiliser ses contrôles de canaux ou consulter et modifier ses paramètres. Veillez noter que tous les appareils Aria ne disposent pas de contrôles de canaux.

ARIA X2 BLE APP SETUP

IDENTIFICATION DU LUMINAIRE (SUITE)

De plus, chaque luminaire ne peut être connecté qu'à un seul appareil exécutant l'application à un moment donné. Une fois qu'un luminaire est connecté à l'application installée sur un appareil, tous les autres appareils seront empêchés de s'y connecter. Par conséquent, lors de la configuration d'un nouveau luminaire pour la première fois, il est recommandé qu'un seul utilisateur avec l'application ouverte se trouve à portée afin de s'assurer que le luminaire s'apparie avec l'appareil de l'utilisateur prévu.

APPAREILS DÉTECTÉS

La deuxième section du tableau affiche tous les appareils Aria détectés à portée. Une coche indique que l'appareil est actuellement attribué à un bouton. Si plus de 24 appareils se trouvent à portée, l'utilisateur peut supprimer ou ajouter des appareils à la liste des boutons en touchant une ligne pour cocher ou décocher un appareil. Si tous les boutons sont occupés, il sera nécessaire de décocher un appareil avant d'en ajouter un autre.

Filtre : L'utilisateur peut filtrer les appareils Aria auxquels des boutons sont attribués en touchant « Filtrer » en haut de la vue. Une fenêtre contextuelle apparaîtra où l'utilisateur pourra saisir du texte pour filtrer les appareils par nom d'utilisateur, nom du modèle ou fabricant. **Veillez noter que ces recherches sont sensibles à la casse.**

Remarque : Si un appareil affiche un astérisque (*), cela signifie qu'aucun profil de luminaire n'est actuellement disponible et que le support pour cet appareil sera donc limité. L'utilisateur pourra toujours se connecter et ajuster les canaux si l'appareil prend en charge cette fonction, mais il ne pourra pas voir le nombre de canaux de l'appareil ni les noms des canaux.

SÉCURITÉ

Chaque luminaire doit avoir un mot de passe enregistré pour être sécurisé. Lorsqu'un nouveau luminaire est installé pour la première fois, son mot de passe sera automatiquement défini sur le mot de passe système de l'application lors de la première connexion. Une fois le mot de passe saisi, l'utilisateur devra revenir à la page principale contenant les boutons des luminaires, puis désélectionner et sélectionner le luminaire pour verrouiller le mot de passe. À partir de ce moment, seuls les appareils de contrôle utilisant le mot de passe correct pourront se connecter à ce luminaire. ***Cette mesure de sécurité est désormais exigée par la loi dans la plupart des juridictions.***



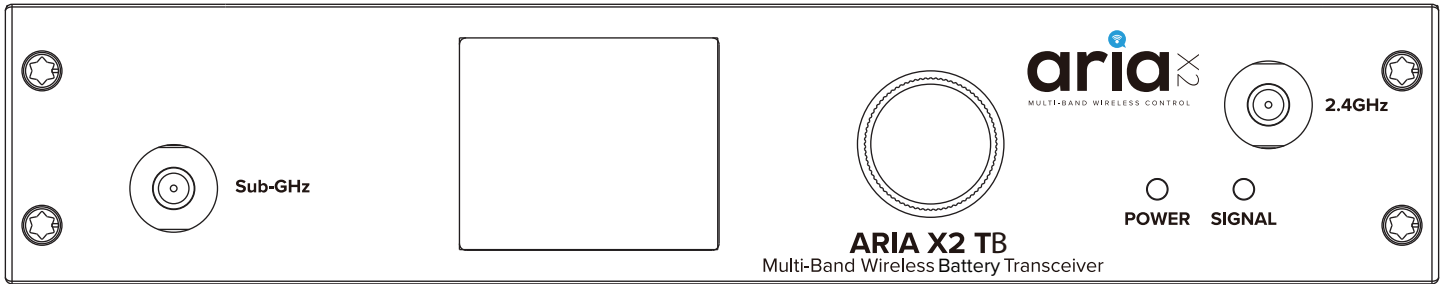

L'application détectera tout luminaire compatible Aria à portée, même si l'application ne possède pas le mot de passe de ce luminaire et ne peut donc pas y accéder. Si ce luminaire est sélectionné dans l'application, un cadre vert apparaîtra momentanément autour du bouton du luminaire, puis disparaîtra. Cela indique que le luminaire est visible mais inaccessible.

MENU SYSTÈME

L'Aria X2 TB dispose d'un écran LCD avec un bouton encodeur, qui peut être utilisé pour ajuster facilement les paramètres de n'importe quel appareil : tourner pour faire défiler et appuyer pour sélectionner.

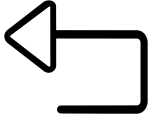

MENU SYSTÈME

MENU PRINCIPAL	OPTIONS/VALEURS (paramètres par défaut en gras)		
Aria Settings 	Frequency	2.4GHz.	
		Sub GHz US	
		Sub GHz EU	
	2.4 GHz. CH	00~15	
	Sub GHz CH	00~09	
	Mesh	ON/OFF	
	Bluetooth	ON/OFF	
	Security (Requires Password if assigned)	Pin Enable / Disable	
Set or Edit Password			
Clear Password			
Display 	Timeout	OFF - 10 minutes	
	Screen Rotation	YES / NO / Auto	
	Passcode Lock	Enable / Disable	
	Edit Passcode	Passcode	
Label 	Rename	AaBbCcDd...()-+0123456789 Default = Aria X2 TB	
	Modify		
Service 	Passcode	Factory Restore	YES / NO
	Information 	Software Version	x.xx
RDM UID		xxxxxx	
Label		xxxxxx	
Esc 			

FRÉQUENCE ET DIRECTIVES DE LOCALISATION SANS FIL

2,4 GHz contre fréquences Sub-GHz:

Les fréquences Sub-GHz offrent une fiabilité et une portée supérieures par rapport aux fréquences plus élevées, ce qui les rend idéales pour une communication constante sur de longues distances ou dans des conditions difficiles. Les appareils fonctionnant dans la gamme Sub-GHz, qui désigne les fréquences inférieures à 1 GHz, peuvent transmettre des signaux sur de grandes distances et pénétrer plus efficacement les obstacles physiques tels que les murs et les bâtiments. De plus, ces fréquences subissent moins d'interférences que celles de la bande 2,4 GHz très encombrée, couramment utilisée par les appareils sans fil.

Aux États-Unis, la bande 900 MHz est une plage de fréquences polyvalente utilisée par divers services, l'allocation et la régulation étant supervisées par la FCC.

Dans l'Union européenne, la fréquence 868 MHz est désignée par l'ETSI comme la fréquence Sub-GHz.

En résumé, si une application exige des débits de données élevés et une plus grande largeur de bande dans des zones urbaines ou densément peuplées où la gestion des interférences est possible, la fréquence 2,4 GHz est un choix approprié. En revanche, pour des applications nécessitant une communication longue portée et une meilleure pénétration des obstacles, notamment dans des environnements ruraux ou industriels avec moins de contraintes réglementaires, une fréquence Sub-GHz (<1 GHz) constitue une meilleure option.

Recommandations d'installation:

Étant donné les nombreux facteurs pouvant affecter ou interrompre un signal sans fil, tels que les murs, le verre, le métal, les objets et les personnes, il est fortement recommandé de:

- Installer les appareils à un minimum de 3 m (9,8 pieds) au-dessus du public et/ou du sol lorsque cela est possible.
- Ajuster l'antenne sans fil en position verticale.
- Positionner les appareils en ligne de vue directe de l'appareil de contrôle

Une planification et des tests minutieux de l'emplacement d'installation choisi sont essentiels pour garantir un fonctionnement sans fil optimal et fiable.

**9,8 pi (3 m)
au-dessus
du sol**



MISE À JOUR DU FIRMWARE

Pour mettre à jour le firmware Aria à l'aide de l'application Aria X2 BLE, suivez les instructions ci-dessous:

1. Allumez l'Aria X2 TB et assurez-vous que le Bluetooth est activé.
2. Ouvrez l'application Aria X2 BLE.
3. Allez à la page **Settings**.
4. Sélectionnez **OK** sur le message contextuel « **No Connected Devices...** ».
5. Sélectionnez **Aria Firmware** en haut de la page.
6. Sur cette page, une liste des appareils détectés par Bluetooth s'affichera. Sélectionnez l'appareil ou les appareils que vous souhaitez mettre à jour. (Vous pourrez ici sélectionner des appareils de différents modèles.)
7. Une fois vos appareils Aria X2 TB sélectionnés, cliquez sur **Select File** en haut à droite de la page.
8. Sélectionnez le fichier de firmware Aria que vous souhaitez charger sur vos appareils Aria X2 TB.
 - **Saved Files:** fichiers enregistrés localement sur votre appareil
 - **Files Available Online:** fichiers disponibles depuis le serveur cloud Aria X2 (dernières versions officielles)
9. Sélectionnez **Update** en haut à droite pour commencer le chargement du fichier sur vos appareils Aria X2 TB.
10. Une fois la mise à jour du firmware terminée avec succès, vous pouvez fermer l'application.

Pour mettre à jour le firmware du projecteur à l'aide de l'application Aria X2 BLE, suivez les instructions ci-dessous:

1. Allumez le projecteur et assurez-vous que le Bluetooth est activé.
2. Ouvrez l'application Aria X2 BLE.
3. Allez à la page **Settings**.
4. Sélectionnez **OK** sur le message contextuel « **No Connected Devices...** ».
5. Sélectionnez **Fixture Firmware** en haut de la page.
6. Sélectionnez **OK** sur le message contextuel « **Warning! Make sure Aria is up to date...** ». (Ce message signifie que vous confirmez que vos projecteurs sont à jour au niveau du module Aria.)
7. Sur cette page, une liste des appareils détectés par Bluetooth s'affichera. Sélectionnez le(s) projecteur(s) que vous souhaitez mettre à jour. (Ici, vous ne pourrez sélectionner que des projecteurs du même modèle ; sinon, vous ne pourrez pas passer à l'étape suivante.)
8. Une fois vos projecteurs sélectionnés, cliquez sur **Select File** en haut à droite de la page.
9. Sélectionnez le fichier de firmware du projecteur que vous souhaitez charger sur vos projecteurs.
 - **Saved Files:** fichiers enregistrés localement sur votre appareil.
 - **Files Available Online:** fichiers disponibles depuis le serveur cloud Aria X2 (dernières versions officielles)
10. Sélectionnez **Update** en haut à droite pour commencer le chargement du fichier sur vos projecteurs.
11. Une fois la mise à jour du firmware terminée avec succès, vous pouvez fermer l'application.

DIRECTIVES D'ENTRETIEN

DÉCONNECTEZ L'ALIMENTATION AVANT D'EFFECTUER TOUTE OPÉRATION DE MAINTENANCE!

REMPACEMENT DU FUSIBLE

Localisez et débranchez le cordon d'alimentation de l'unité. Une fois le cordon retiré, localisez le porte-fusible à côté de la prise d'alimentation. Insérez un tournevis plat dans la fente et tournez doucement le couvercle du porte-fusible. Retirez le fusible défectueux et remplacez-le par un nouveau. Vérifiez attentivement les inscriptions pour la valeur du fusible (T1.25A/250V).

NETTOYAGE

Un nettoyage fréquent est recommandé pour assurer un fonctionnement correct et prolonger la durée de vie de l'appareil. La fréquence de nettoyage dépend de l'environnement dans lequel le projecteur fonctionne : les environnements humides, enfumés ou particulièrement sales peuvent entraîner une accumulation plus importante de saleté sur l'appareil. Nettoyez périodiquement la surface externe avec un chiffon doux pour éviter l'accumulation de saletés et de débris.

NE JAMAIS utiliser d'alcool, de solvants ou de nettoyeurs à base d'ammoniaque.

ENTRETIEN

Des inspections régulières sont recommandées pour garantir un fonctionnement correct et prolonger la durée de vie de l'appareil. Il n'y a aucune pièce réparable par l'utilisateur à l'intérieur de cet appareil; veuillez confier tout autre problème de service à un technicien agréé Elation. Si vous avez besoin de pièces détachées, veuillez commander des pièces d'origine auprès de votre revendeur Elation local.

Lors des inspections de routine, veuillez prêter attention aux points suivants:

- Un contrôle électrique détaillé par un ingénieur électricien agréé tous les trois mois pour s'assurer que les contacts du circuit sont en bon état et éviter tout risque de surchauffe.
- Vérifiez que toutes les vis et fixations sont toujours bien serrées. Des vis desserrées peuvent tomber pendant le fonctionnement normal, entraînant des dommages ou des blessures si des pièces plus grandes tombent.
- Contrôlez toute déformation du boîtier, du matériel de fixation et des points de suspension (plafond, suspension, structures modulaires).
- Les câbles d'alimentation électrique ne doivent présenter aucun dommage, aucune fatigue du matériau ni dépôts.
- **NE JAMAIS** retirer la broche de terre du câble d'alimentation.

SPÉCIFICATIONS

Caractéristiques :

Single DMX Universe
Sub-GHz, 2.4 GHz et Bluetooth
Configuration via l'application Aria X2 BLE ou le panneau avant
Alimentation AC / Batterie
Sans fil vers DMX ou DMX vers sans fil

Protocoles pris en charge :

DMX
RDM (prévu pour une future version du logiciel)
Propriétaire 802.15.4
Protocole Aria X2 Mesh (prévu pour une future version du logiciel)
Bluetooth 4.2 (BLE)
Protocole série Aria X2 : C'est notre protocole série propriétaire pour communiquer avec divers projecteurs

Caractéristiques RF :

Plage de fréquences :
Bluetooth : 2402-2480 MHz
Zigbee : 2405-2480 MHz (UE)
Sub-GHz : 906-924 MHz (US)
Module radio : Aria X2
Atténuation des interférences :
CSMA
Saut de fréquence adaptatif (prévu)
Mises à jour OTA

Normes – Santé:

EN IEC 62311:2020
EN50665:2017
BS EN IEC 62311:2020
BS EN 50665:2017

Normes – Sécurité:

EN IEC 62368-1: 2020+A11:2020
BS EN IEC 62368-1: 2020+A11:2020

Normes – CEM

ETSI EN 301 489-1 V2.2.3 (2019-11)
ETSI EN 301 489-3 V2.3.2 (2023-01)
ETSI EN 301 489-17 V3.2.4 (2020-09)
EN 55032:2015/A1:2020
EN 55035:2017/A11:2020
EN 61000-3-3:2013/A2:2021
EN IEC 61000-3-2:2019/A1:2021
BS EN 55032:2015/A1:2020
BS EN 55035:2017/A11:2020
BS EN 61000-3-3:2013/A2:2021
BS EN IEC 61000-3-2:2019/A1:2021

Normes – Radio

EN 300 220-1 V 3.1.1 (2017-02)
EN 300 220-2 V 3.2.1 (2018-06)
ETSI EN 300 328 V2.2.2 (2019-07)

Connecteurs :

Antenne : 5G JT SMA
DMX : Entrée et sortie XLR 5 broches
Alimentation verrouillable IP65, entrée et sortie

Alimentation :

AC100-240V 50/60Hz
2x batteries lithium 18650 (3,6V, 2600mAh, 9,36Wh)
Consommation : 2W
Fusible : T1.25A/250V (5 x 20 mm)

Batterie :

Type de batterie : cellule lithium-ion rechargeable (cylindrique 18650)
Énergie de la batterie : 9,36 Wh
Poids de la batterie : ≤ 48 g
Tension de la batterie : 3,6 V
Capacité de la batterie : 2 600 mAh
Nombre total de cellules lithium-ion : 2
Matériau de l'enveloppe de la batterie : gaine thermorétractable en PVC (enveloppe extérieure rose/violette)

Caractéristiques physiques :

Boîtier en aluminium / métal IP20
Écran numérique et bouton rotatif sur le panneau avant
Filetages M10 et M12
Œillet de sécurité
Température maximale de fonctionnement ambiant : 113°F (45°C)
Humidité maximale de fonctionnement : <75%
Température de stockage : 77°F (25°C)
Accessoires pour montage en rack et mural

Dimensions et poids :

Longueur : 6,1" (155 mm)
Largeur : 8,5" (215 mm)
Hauteur : 1,7" (42 mm)
Poids : 2,7 lb (1,23 kg)

Homologations / Certifications :

CE | cETLus | UKCA | FCC



Les spécifications sont susceptibles d'être modifiées sans préavis

DESSINS DIMENSIONNELS

Dessins non à l'échelle

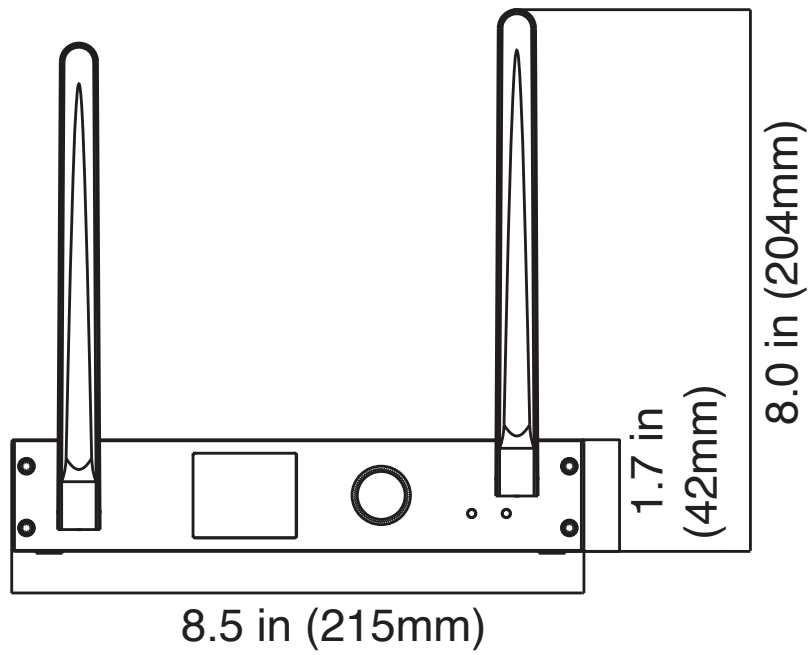
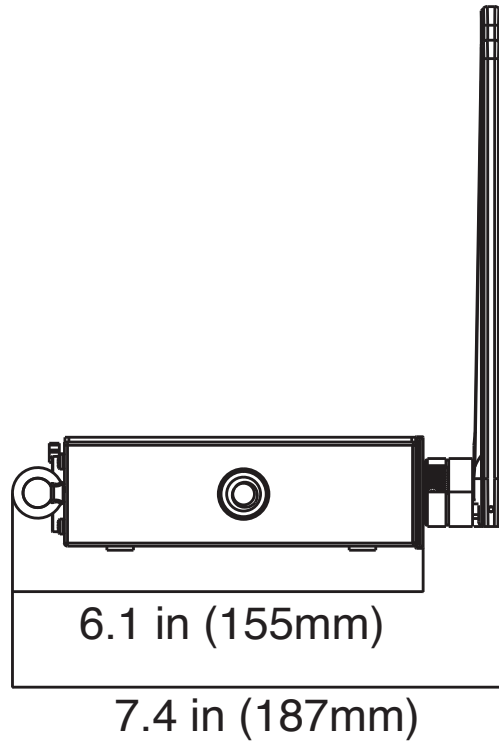

ACCESSOIRES OPTIONNELS

CODE DE COMMANDE		ARTICLE
US	EU	
AX2191	En attente	ARIA X2 TB
AX2113	1321000090	ARIA X2 BRIDGE
TOU027	N/A	Tour Link 5P10
		Longueurs de câble supplémentaires disponibles

INFORMATIONS SUR L'ANTENNE

Cet émetteur radio [31378-AX2100] a été approuvé par Innovation, Sciences et Développement économique Canada pour fonctionner avec les types d'antenne indiqués ci-dessous, avec le gain maximal autorisé spécifié. L'utilisation de tout autre type d'antenne non inclus dans cette liste, présentant un gain supérieur au gain maximal indiqué pour un type listé, est strictement interdite avec cet appareil.

Modèle : antenne 5G JT

Numéros de série : SD0174JT0005

Impédance d'entrée de l'antenne : 50 Ω

Gain maximal:

- Gain Maximal 906-924 MHz: 2.44dBi
- Gain Maximal 2402-2480 MHz: -0.7dBi

Type d'antenne: SMA

DÉCLARATION FCC

Cet équipement est conforme aux limites d'exposition aux rayonnements RF établies par la FCC et IC pour un environnement non contrôlé. L'(les) antenne(s) utilisée(s) pour cet émetteur doit/doivent être installée(s) et utilisée(s) de manière à maintenir une distance de séparation d'au moins 20 cm par rapport à toute personne et ne doit/doivent pas être co-localisée(s) ou utilisée(s) conjointement avec une autre antenne ou un autre émetteur. Les installateurs doivent s'assurer que cette distance de séparation de 20 cm est respectée entre l'appareil et les utilisateurs.

Cet appareil contient des émetteurs/récepteurs exemptés de licence conformes aux RSS exemptés de licence d'Innovation, Sciences et Développement économique Canada. L'utilisation est soumise aux deux conditions suivantes:

- (1) Cet appareil ne doit pas provoquer d'interférences.
- (2) Cet appareil doit accepter toute interférence, y compris les interférences pouvant provoquer un fonctionnement indésirable de l'appareil.

Toute modification ou altération de cette unité non expressément approuvée par la partie responsable de la conformité pourrait annuler le droit de l'utilisateur à utiliser l'équipement. REMARQUE : Cet équipement a été testé et déclaré conforme aux limites d'un dispositif numérique de Classe B, conformément à la Partie 15 des règles de la FCC. Ces limites sont conçues pour fournir une protection raisonnable contre les interférences nuisibles dans une installation résidentielle. Cet équipement génère, utilise et peut émettre de l'énergie radiofréquence et, s'il n'est pas installé et utilisé conformément aux instructions, peut provoquer des interférences nuisibles aux communications radio.

Cependant, il n'existe aucune garantie que des interférences ne se produiront pas dans une installation particulière. Si cet équipement provoque des interférences nuisibles à la réception radio ou télévision, ce qui peut être vérifié en éteignant et en rallumant l'équipement, il est recommandé à l'utilisateur d'essayer de corriger les interférences en appliquant une ou plusieurs des mesures suivantes:

- Réorienter ou repositionner l'antenne de réception.
- Augmenter la distance entre l'équipement et le récepteur.
- Brancher l'équipement et le récepteur sur des prises appartenant à des circuits électriques différents.
- Consulter le revendeur ou un technicien radio/TV expérimenté pour obtenir de l'aide.

Questions relatives à l'économie d'énergie (EuP 2009/125/EC)

L'économie d'énergie électrique est essentielle pour contribuer à la protection de l'environnement. Veuillez éteindre tous les produits électriques lorsqu'ils ne sont pas utilisés. Pour éviter la consommation électrique en mode veille, débranchez tous les équipements électriques lorsqu'ils ne sont pas utilisés. Merci!



